



DAS BESTE AUS ZWEI WELTEN: KREATIVITÄT IM KI-ZEITALTER

Michael Katzlberger

11.06.2026



**WIR STEHEN VOR DRAMATISCHEN ÄNDERUNGEN
AUF DEM ARBEITSMARKT (IN DEN NÄCHSTEN 5 JAHREN)**

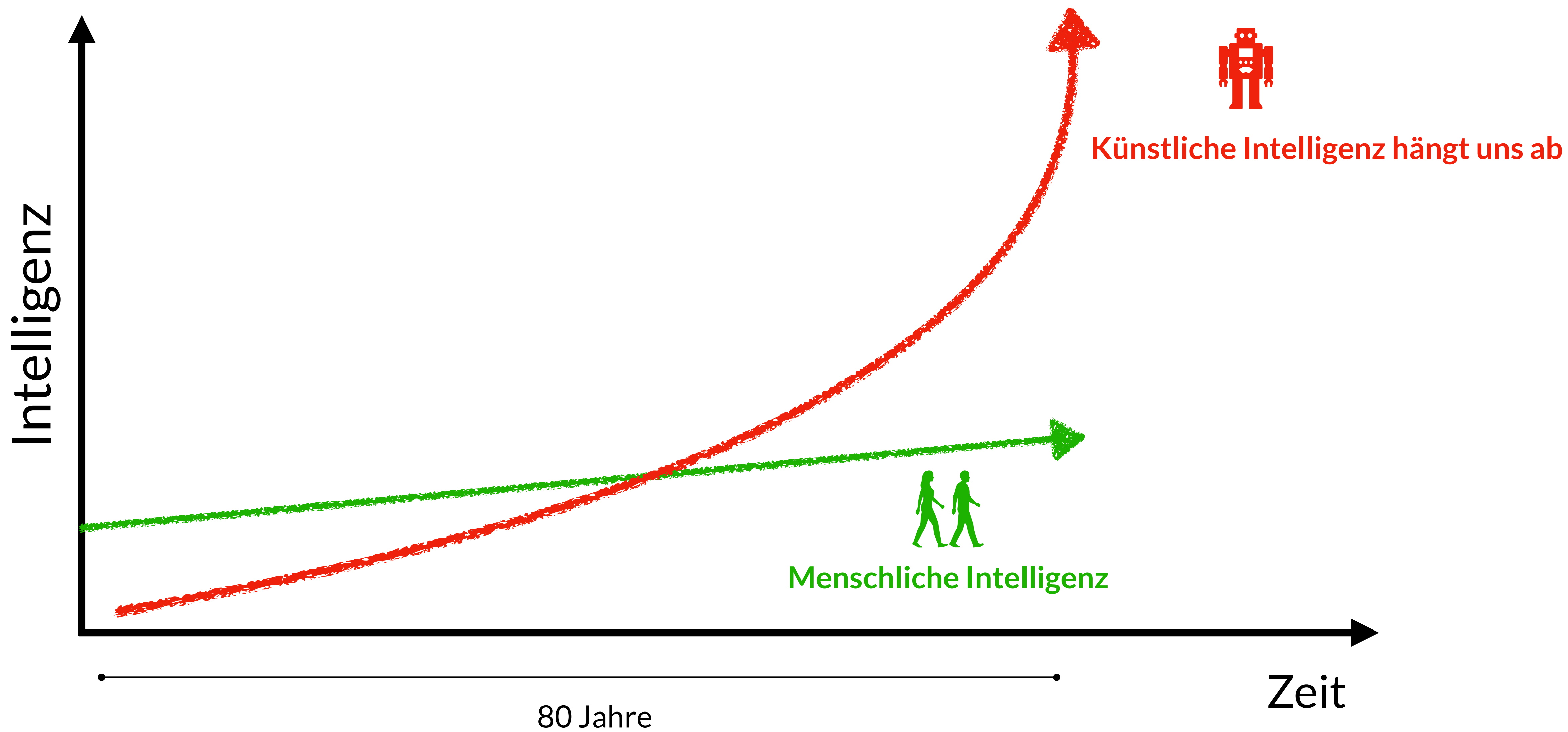



KI IST NICHT DER FEIND!
Wir müssen ein hybrides Modell anstreben

2026 wird zum Boomjahr der Blockbuster-Börsengänge

Erst SpaceX, dann OpenAI – und bald Anthropic? 2026 könnte zu einem Rekordjahr für Börsengänge werden. Damit nehmen auch die Risiken zu.

Jakob Blume, Antonia Mannweiler, Astrid Dörner, Thomas Jahn und Felix Holtermann
21.05.2026 - 19:37 Uhr

Artikel anhören für Abonnenten verfügbar

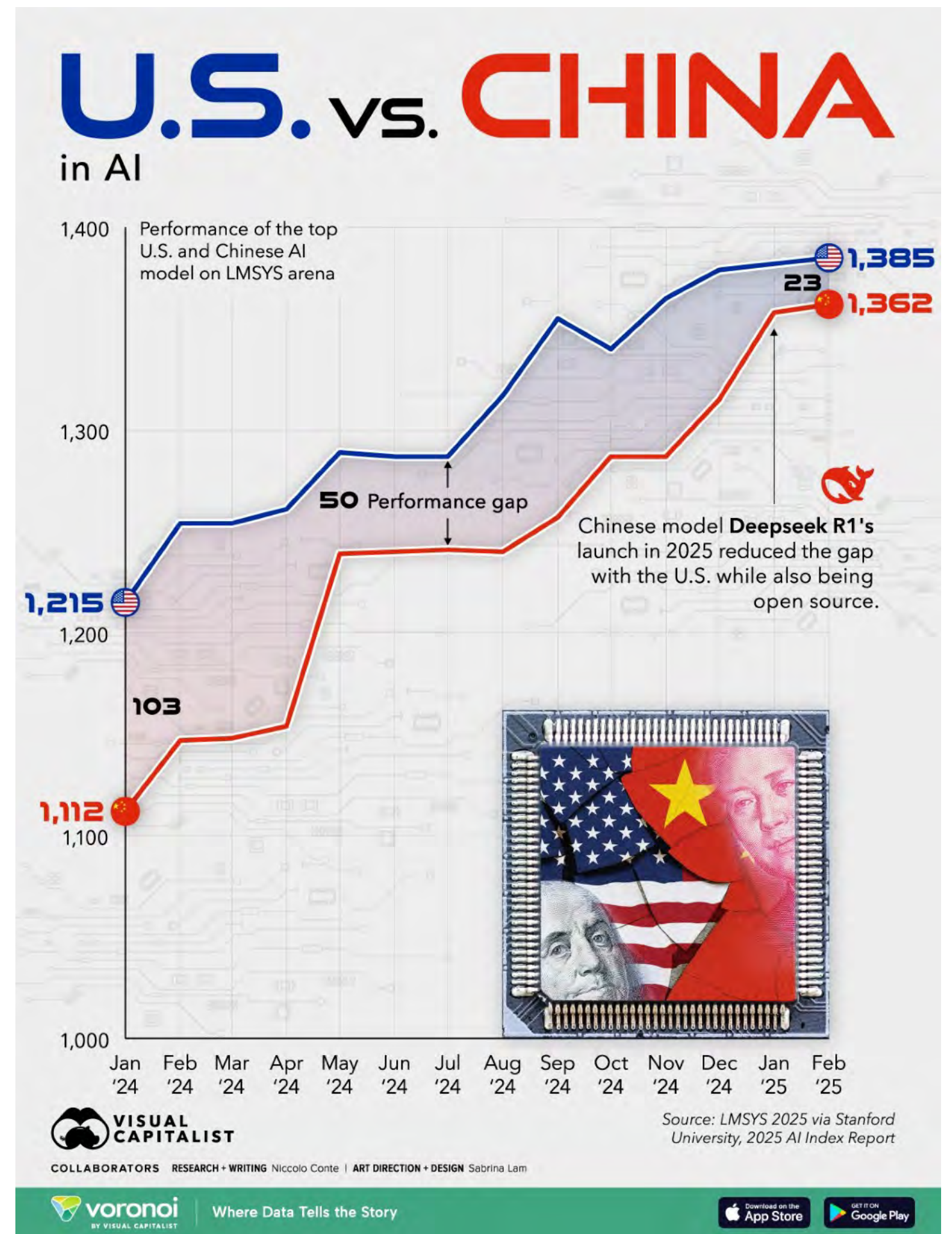

China & USA stellen KI & Robotik in den Mittelpunkt

The image features a dark background with a light-colored grid. A glowing green line graph trends upwards from left to right. Below it, a bar chart with light blue bars is shown, also trending upwards. A black horizontal bar with rounded ends is positioned across the middle, containing white text.

WETTBEWERBSVORTEIL FÜR KI-NUTZER

DIE KREATIVITÄT IM WANDEL

DIE SUPERKRÄFTE DER ZUKUNFT IM KI ZEITALTER?

- 1 **Kritisches Denken & Urteilsvermögen**
- 2 **Prompt-Engineering (Briefings)**
- 3 **Emotionale Intelligenz (EQ) & Empathie**
- 4 **Strategisches Denken**
- 5 **Anpassungsfähigkeit & lebenslanges Lernen (Agilität)**



DIE WUNDERBARE WELT VON GENERATIVE AI (Beispiele) - was ist möglich, was hat sich verbessert?

KI-BILDER

Unfassbare Fortschritte!

ULTRAREALISTISCHE BILDER







REDAKTIONELLE BILDER & COLLAGEN

WARFIELD

TRUMP

MAGA

TRUMP

RANGE

CONFLICT
CONFLICT

MEDIA

WAR

WAR

POWER

CONFLICT



A

AI

OpenAI

FUTUR

FOX NEWS

AI

AI

FOX NEWS
channel

manises lues at wale
rtured pours for war



“SPECIAL EFFECTS”



TRANSFORMATIONEN



Prompt: "make it real"



MODEDESIGN & FOTOGRAFIE





therundownai Folgen ...

ZARA

AI NEWS

Zara is using AI to digitally alter existing model photos, changing outfits without new photoshoots

1.936 129 62 4.625

Gefällt airesearches und weiteren Personen
therundownai Fast-fashion retailer Zara is using... mehr
Übersetzung anzeigen



chatgptricks Following ...

chatgptricks Edited · 12w
Zara just sped up fashion, quietly.

Zara is using AI to edit existing model photos instead of booking new shoots. One photoshoot can now produce many product images by swapping outfits, colors, and fits digitally.

The system works on approved photos of real models. Designers can test how garments look without reshoots, extra travel, or new samples. That cuts time, cost, and waste.

For shoppers, it means faster trend turnarounds and more items hitting stores while demand is still hot.

Are you comfortable buying clothes shown in images partly made by AI?
See translation

1.3K 80

December 22, 2025

Add a comment...

Quelle: <https://www.instagram.com/p/DSkrKzMABta/>

Anwendungsbeispiel:

Sie sind Modedesigner:in und haben ein Kleid entworfen, aber kein Geld für Models, die es präsentieren könnten.





Nano Banana & Google
Veo 3.1 machens
möglich!

PRODUKTDESIGN

Produktdesign:

Produkte aller Art können mit KI konzipiert und entworfen werden.

Beispiel: “Luxury Yacht”

Prompt: “Design an modern ultra-premium executive white and blue striped leather business bag inspired by modern minimalistic luxury yacht aesthetics”





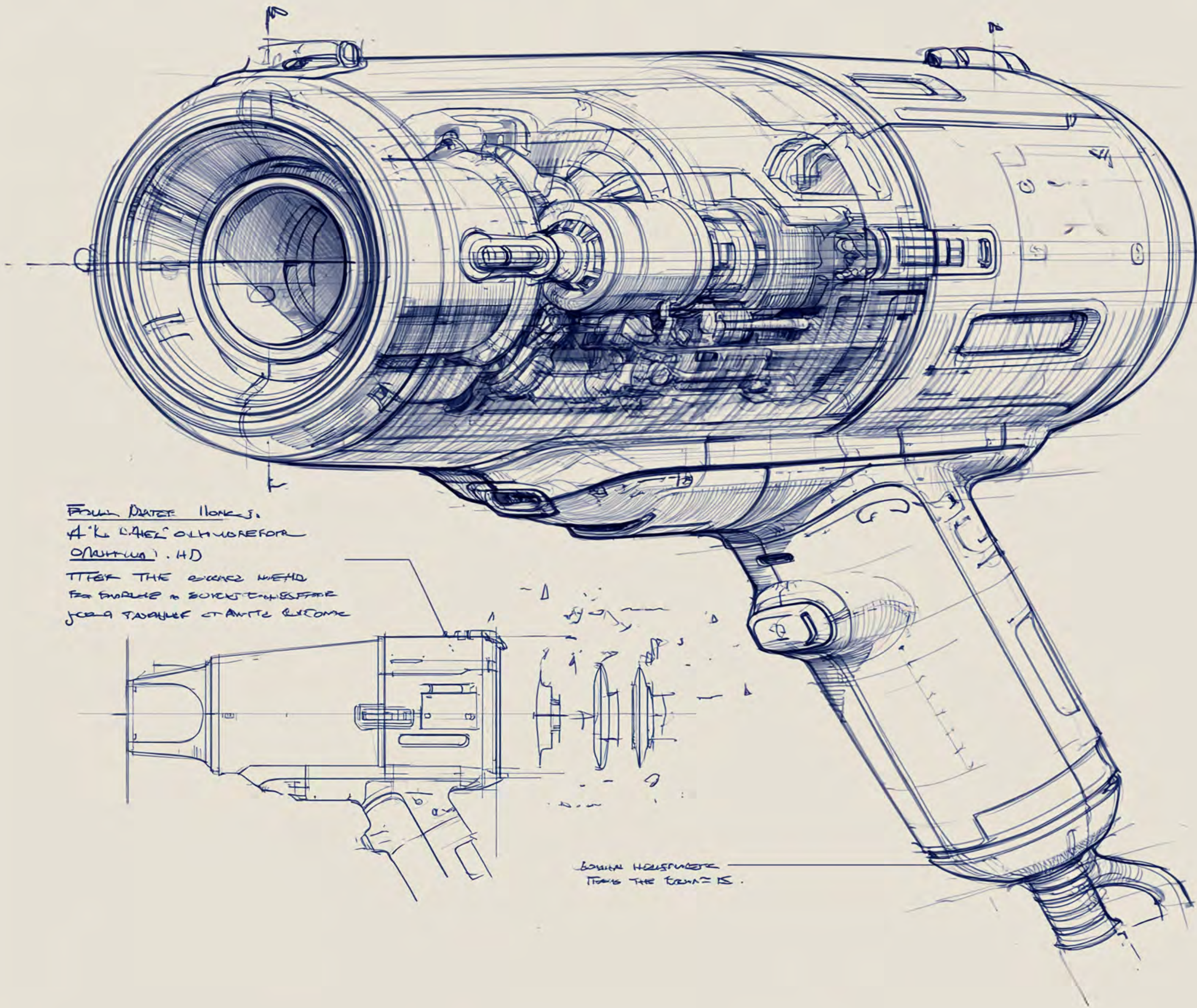

FRONT VIEW 110005
 A. K. L. A. E. L. O. L. H. U. R. E. F. O. R.
 O. P. A. T. I. O. N. . H. D.

THESE THE RANGE WOULD
 BE SUITABLE TO SUCKET THROUGH
 JOBS TO MAKE STAFFS BECOME

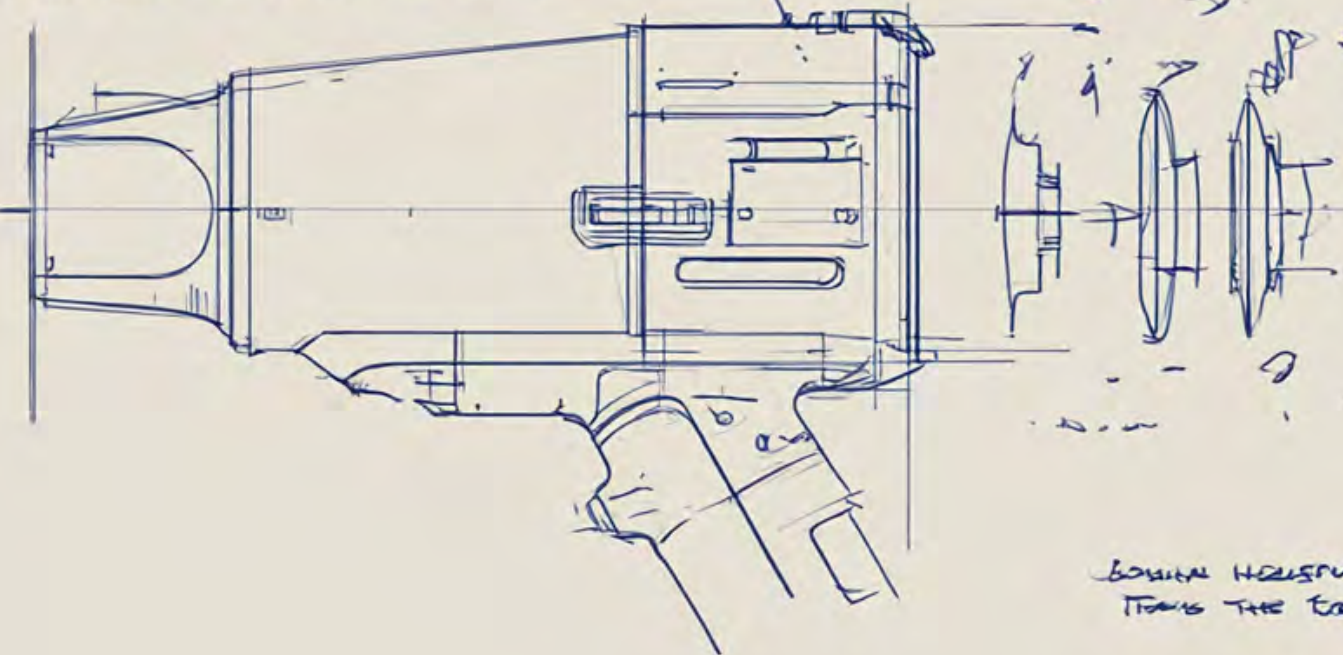

SMALL HOUSING
 FROM THE FRONT IS.

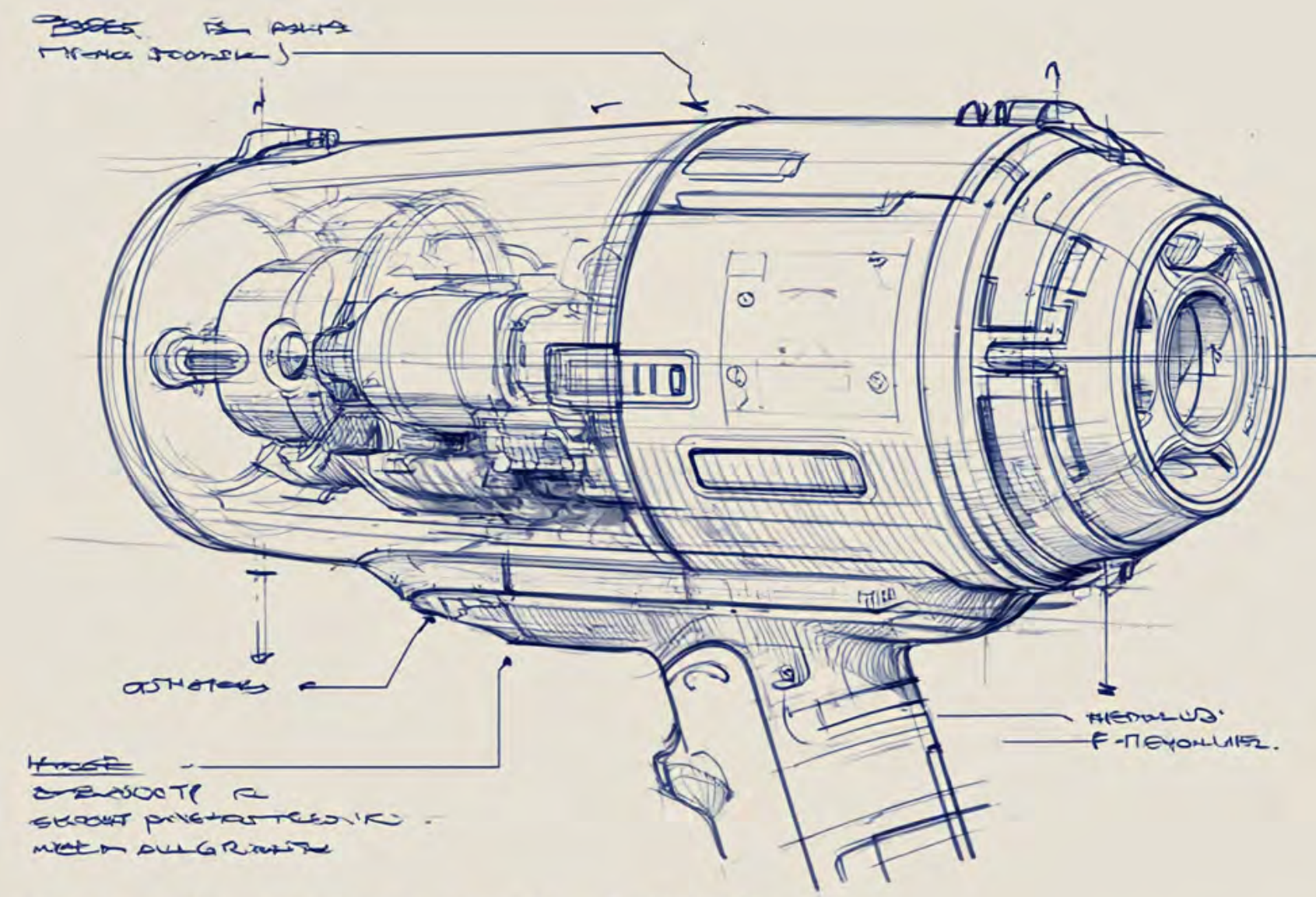

THESE THE RANGE
 FROM FRONT

THESE
 THESE THE RANGE WOULD
 BE SUITABLE TO SUCKET THROUGH
 JOBS TO MAKE STAFFS BECOME

FROM ALL OVER THE OPERATOR IS IN THE
 AREA IS DELETED THROUGH THE
 TOUCH THE BEARING THROUGH THE
 DIRECTION AND THE CURVE AT THE
 GRADIENT AND THROUGH THE
 THERE WILL BE 200 M
 THROUGH THE

IN ALSO - SA
 THROUGH THE
 THROUGH THE
 THROUGH THE

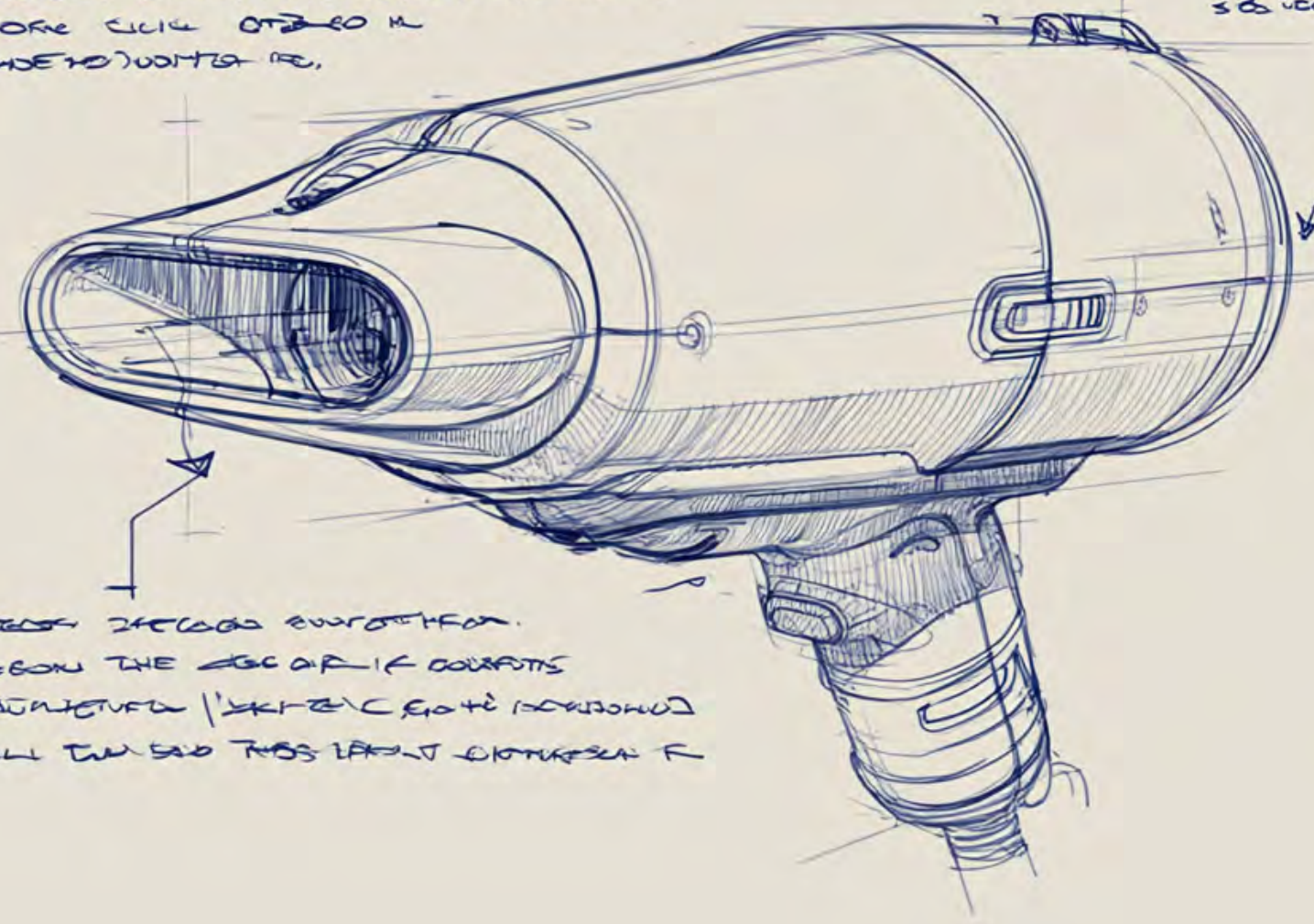

THESE THE RANGE WOULD
 BE SUITABLE TO SUCKET THROUGH
 JOBS TO MAKE STAFFS BECOME

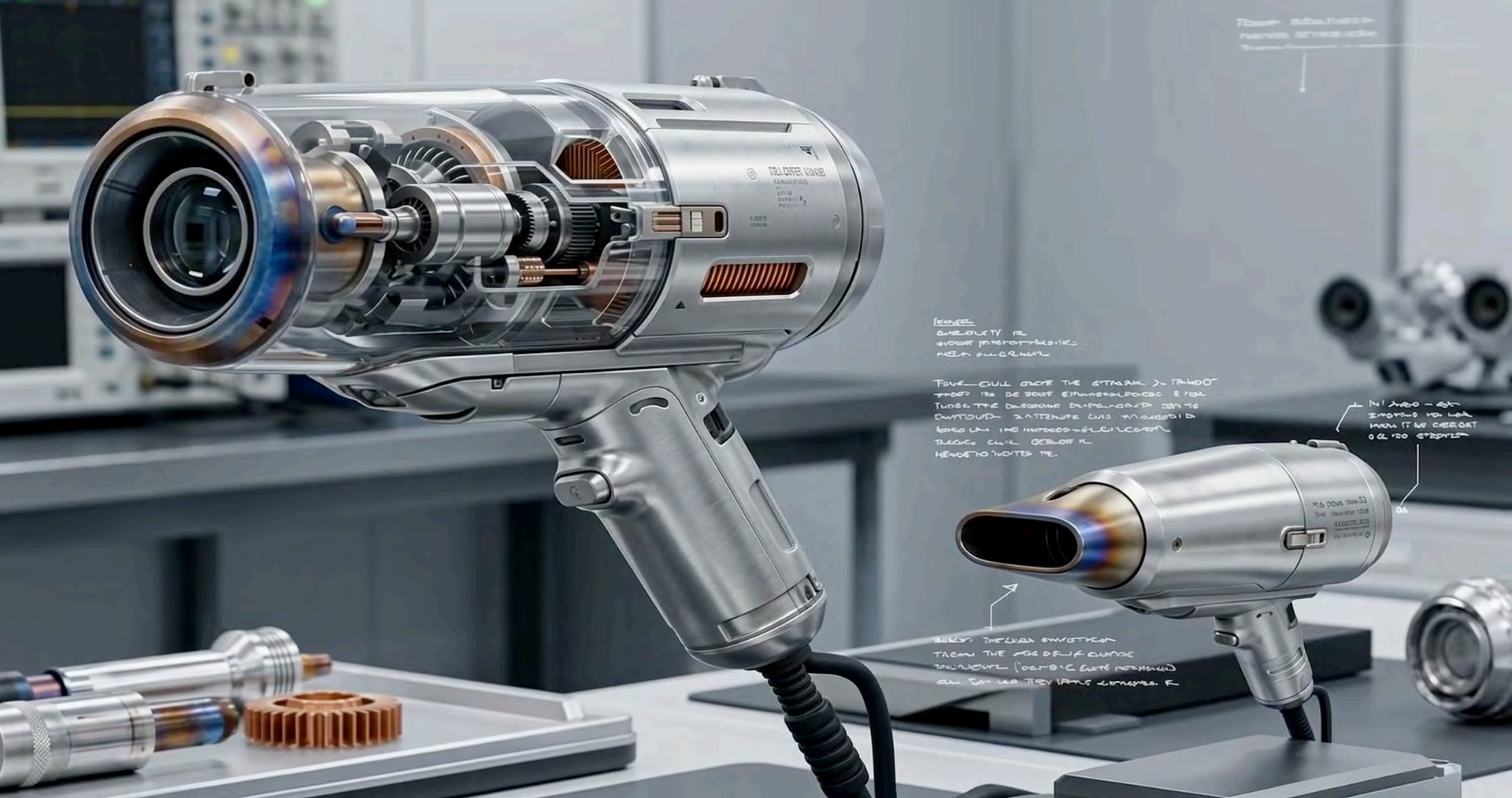

TOUCH-SENSITIVE
POWER SWITCH

INTERNAL
ELECTRICITY IS
SHOWN THROUGHOUT
NEED ELECTRICAL

TOUCH-SENSITIVE THE STRAIN & TENSION
PROOF IS DE SOFT ELECTRICALS & FOR
THOSE THE DESIGNER DEVELOPED THE
OUTSIDE-ATTACHED WITH THERMOID
LEAD IN THE HANDLE-SECTION
THAT'S WHY GETTING IN
HEAVY TO HOLD IT.

IN THE - 50
SPEEDS IN THE
WITH IT IN FRONT
OF THE SPEEDS

THEY THE SWITCH
FROM THE AIR DRIF OUTSIDE
TECHNOLOGY (OPTIC LIGHT SENSOR)
ALL THE WAY FROM THE HANDLE.

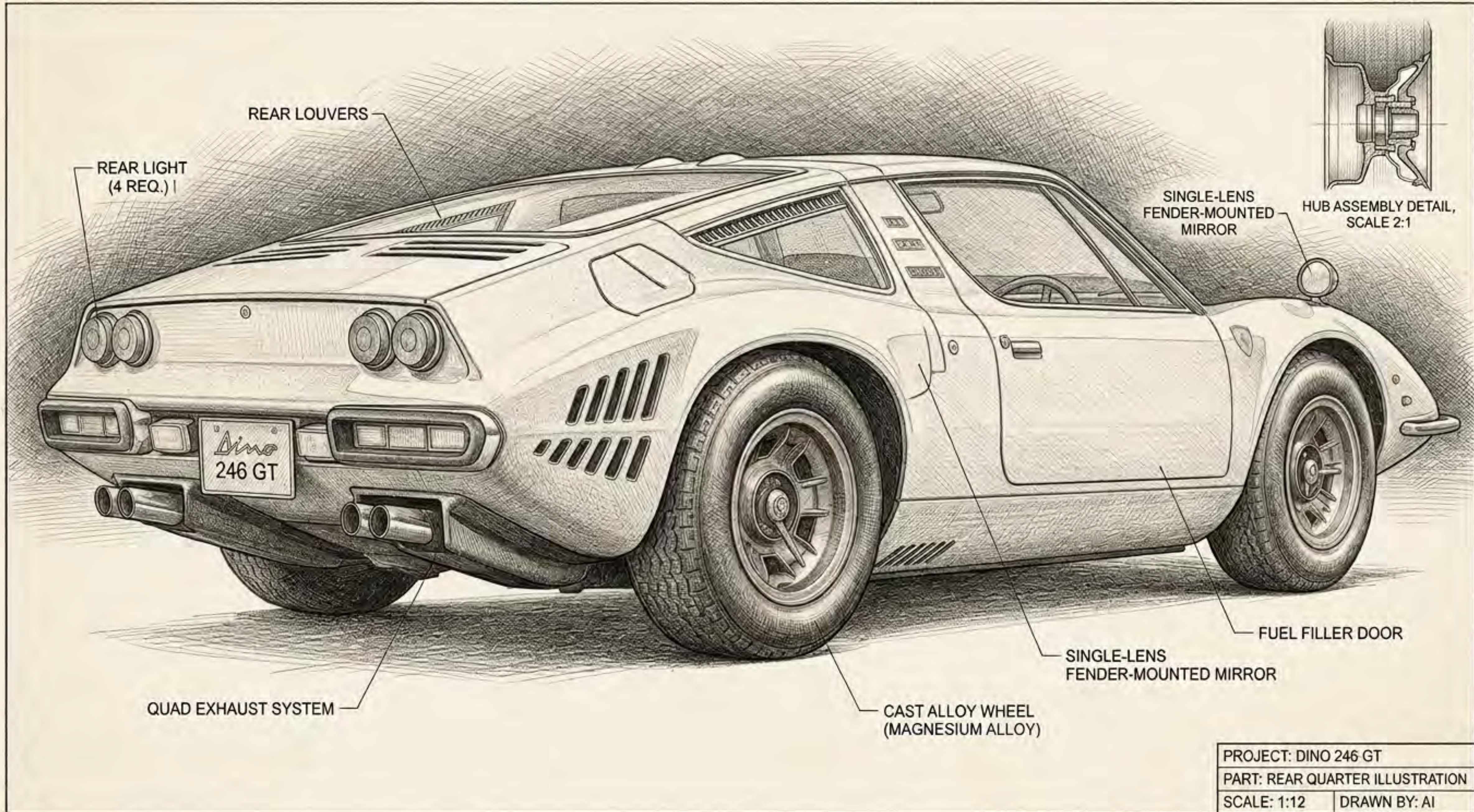

PROJECT: DINO 246 GT	
PART: REAR QUARTER ILLUSTRATION	
SCALE: 1:12	DRAWN BY: AI



CARTOONS & 3D GRAFIK

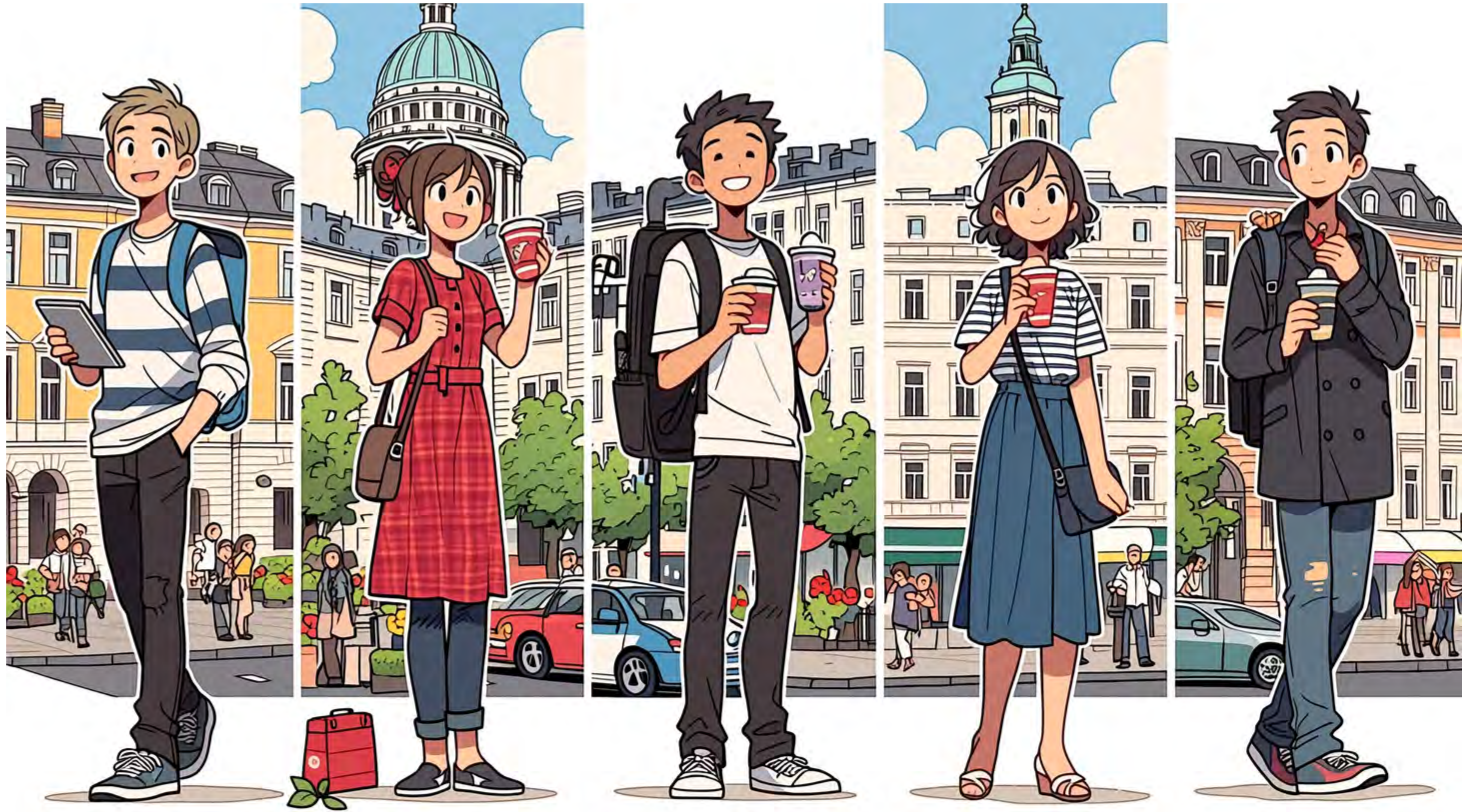





ZUR ERINNERUNG ...



KI BILDER 2016



Midjourney v1, März 2021



Midjourney v7, Nov. 2025

ALLES DRUCKFÄHIG!
(Durch die Möglichkeit der Skalierung mittels KI)

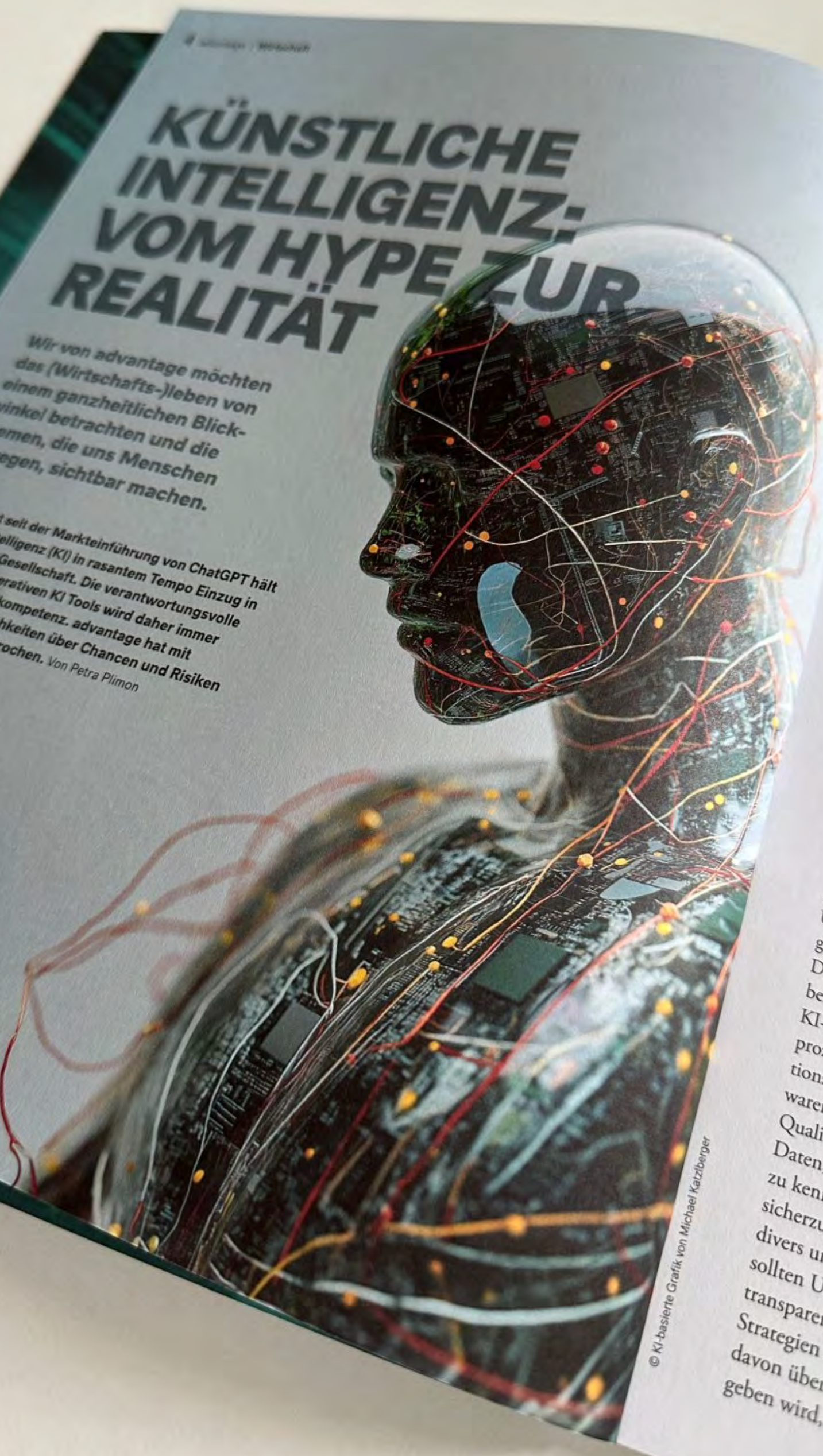

WIE DAS GEHT - DIE BESTEN TOOLS!

Die wichtigsten Tools zur Erstellung von KI-Bildern, Stand 06/2026

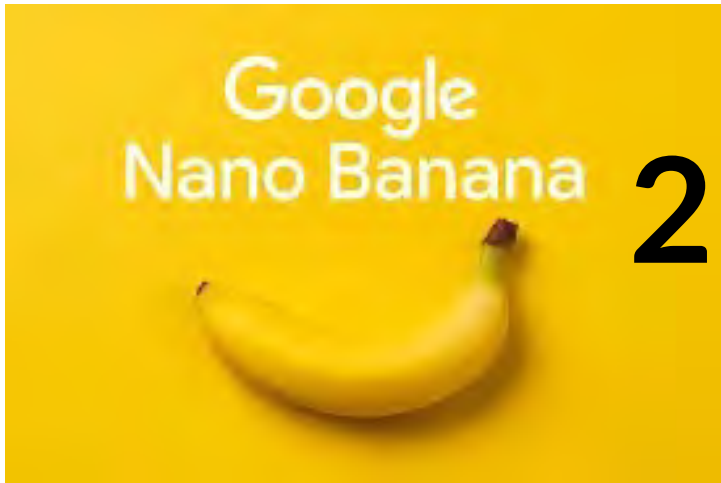

Midjourney Alpha 8.1



SEEDREAM 5



Nur wer in der Lage ist, das perfekte Bild zu prompten, kann das perfekte KI Video erstellen!

“ECHTE” CASES

CASE “AI Sisi”

Kunde: Österreich Werbung

Kampagne: AI Sisi

Datum: ab 06/2025

Technologie: Diffusion

Der Case: <https://katzlberger.ai/2025/12/10/ai-sisi-wie-wir-kaiserin-elisabeth-ins-21-jahrhundert-holten/>

Kurzbeschreibung: Österreich Werbung fährt mit „Austria is just Lebensgefühl“ eine internationale Wintersaison-Imagekampagne, die Tradition und Moderne verbindet und Österreich als Ganzjahresziel neu positioniert. Im Zentrum steht Kaiserin Elisabeth („Sisi“) als globaler „Attention Hook“, inszeniert in 3D-OOH-Ads, Fake-OOH-Spots und als KI-animierter Avatar für soziale Kanäle.

Ziel: Die „AI-Sisi“ soll vor allem jüngere Zielgruppen auf TikTok, Instagram und YouTube ansprechen und inszeniert das österreichische Lebensgefühl mit Humor und Überraschungseffekten. Gezielt ausgespielt in 13 Märkten mit über 100 Partnern, soll die Kampagne Neugier auf Österreich wecken und das klassische Image mit digitalen Wow-Momenten aufladen



CASE “Karl, der Krapfen”

Kunde: Bäckerei Ströck

Kampagne: Karl

Datum: 11/ 2025 - 02/2026 (Faschingszeit)

Technologie: Diffusion

Der Case: <https://katzberger.ai/2026/01/30/karl-wie-stroeck-mit-ki-charakterdesign-und-mut-zur-idee-markenkommunikation-neu-denkt/>

Kurzbeschreibung: Ströck inszeniert zur Faschingszeit eine digitale Stadtrallye rund um „Karl“, den verschwundenen Krapfen-Maskottchen, und lädt Wien ein, bei der Suche mitzumachen – Hinweise und Reime werden online gesammelt.

Die Kampagne verbindet Community-Interaktion mit KI-gestütztem Storytelling und zeigt Karl bei fiktiven Sightings an Wiener Hotspots.

Für Beiträge gibt's Gutscheine, Attraktionen und am Ende „Krapfen ein Leben lang“ als Hauptgewinn.

Ziel: Ziel ist es, die Krapfenliebe zu feiern, Kunden emotional zu binden und die Marke modern und charmant erlebbar zu machen.



BEISPIEL WERBESPOT

Wie aus Ihrer Idee in wenigen Minuten ein Werbespot wird ...

Das Drehbuch der Zukunft

Prompt: Verwende das Referenzbild @img1 als Hauptfigur und achte darauf, dass die Gesichtszüge und Körperproportionen durchgehend einheitlich bleiben. Kinoreifer Kurzfilm mit Zeitstopp, 14 Sekunden, gedreht mit einer Arri Alexa Mini, 35-mm-Objektiv, stimmungsvolle Wiener Straßenbeleuchtung, geringe Schärfentiefe.

Die Hauptfigur hat zu jeder Zeit einen festen physischen Körper. Er darf niemals durch ein eingefrorenes Objekt hindurchragen, es durchdringen oder sich mit ihm überlappen.

Der einzige Moment, in dem er Kontakt mit einem eingefrorenen Objekt hat, ist, wenn er bewusst die Hand ausstreckt, um es zu berühren.

Referenzbild

HARUKI SATO
JAPANESE TOURIST IN AUSTRIA

BIOGRAPHICAL DATA
AGE: 28
HEIGHT: 175 cm (5'9")
LANGUAGES: Japanese (Native), English (Fluent), German (Basic)
OCCUPATION: Office Worker (Marketing)
HOMETOWN: Yokohama, Japan
ALIGNMENT: Curious / Kind-hearted
TRAITS: Observant, Polite, Open-minded, Curious, Respectful, Easily Inspired

ROLE CONCEPT
CHARACTER TAGS: Traveler, Explorer, Photographer, Culture Enthusiast, Dreamer, Detail-Oriented
NARRATIVE: Haruki is visiting Austria for the first time, chasing the landscapes and history he admired in books and movies. He finds beauty in small moments—a cup of coffee in a quiet café, a street musician's melody, or the way sunlight hits the Alps. He documents his journey, hoping to bring a piece of it back home.
INTENSITY METRICS: CHARISMA 75%, EMOTIONAL DEPTH 70%, DETERMINATION 65%

EXPRESSIONS (8)
NEUTRAL, HAPPY, CURIOUS, WONDERING, CONFUSED, SURPRISED, THOUGHTFUL, EXCITED

FULL BODY (TRAVEL OUTFIT)
FRONT, SIDE, BACK

STYLING / OUTFIT VARIATIONS
1 CITY EXPLORER, 2 MOUNTAIN DAY, 3 CAFE HOPPER, 4 WINTER LAYERED, 5 MUSEUM VISIT

DETAILS
Close-up images of Haruki's face, hands holding a camera, a watch, and a backpack.

PROPS
PASSPORT, CAMERA, TRAVEL NOTEBOOK, CITY MAP, TRAIN TICKET, REUSABLE BOTTLE

COLOR PALETTE
NEUTRALS, ACCENTS, NATURALS

Das Drehbuch der Zukunft

“Use [@img1 reference](#) image as the main character, keeping facial features and body proportions consistent throughout. Cinematic time-freeze short film, 15 seconds, shot on Arri Alexa Mini, 35mm lens, moody Vienna street lighting, shallow depth of field.

The main character has a solid physical body at all times.

He must never clip through, pass through, or overlap with any frozen object. The only moment he makes contact with a frozen object is when he deliberately reaches out to touch it with his hands.

[0:00–0:03]

A bustling, golden-hour Vienna street, time flowing normally. Steadicam frontal medium shot tracking him walking confidently through chaos. Austria has just won the World Cup final. The street is erupting in pure euphoria. As he walks, he raises his right hand and snaps.

[0:03–0:06]

At the snap, a subtle spherical shockwave bursts from his fingertips with air distortion and light refraction, expanding outward. Everything freezes mid-explosion. People are frozen mid-cheer and mid-air in leaping embraces. Silence.

[0:06–0:09]

Only he moves. His footsteps echo slightly.

The camera moves backward as he walks through the frozen celebration. He carefully navigates. He stops in front of a frozen man wearing a suit with a tie, his face locked in an ecstatic, tearful scream, arms raised for a high-five. He tilts his head, gently adjusts the man's tie, nods slightly, and says, “perfect.”

[0:09–0:15]

He faces the camera, smirks, and snaps again. A stronger reverse shockwave restores motion. The cheering roar returns, and fans land their jumps. He walks away as the camera pushes through the wildly celebrating crowd. Fade to black.

Sound: deafening street roar/celebration → snap → deep shockwave/bass drop → absolute silence → footsteps → “perfect” → snap → reverse shockwave → deafening celebration returns.”





**IHRE EIGENE SERIE ZU PRODUZIEREN
IST KEINE ZUKUNFTSMUSIK MEHR!**

Martin Scorsese Backs AI Company and Says He's Using It to Storyboard Movies: 'We Have to Be Open to How' Cinema Can 'Evolve'

By Corbin Bolies

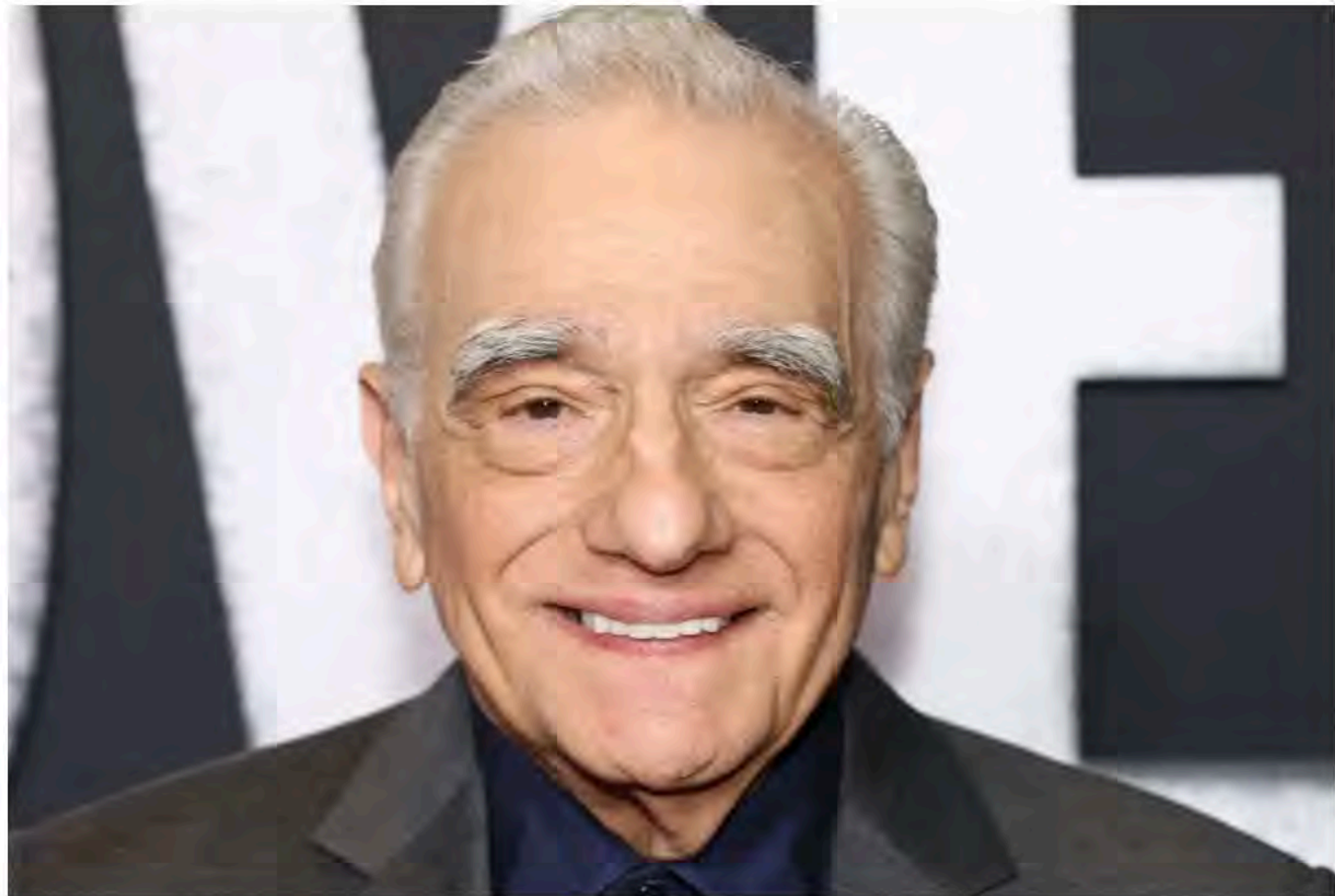

Quelle: <https://variety.com/2026/film/news/martin-scorsese-supports-ai-company-storyboard-movies-1236765037/>

James Cameron, Academy Award-Winning Filmmaker, Joins Stability AI Board of Directors

James Cameron, Academy Award-Winning Filmmaker, Joins Stability AI Board of Directors

Los Angeles, California September 24, 2024 - [Stability AI](#), a leading generative AI company, today announced that legendary filmmaker, technology innovator, and visual effects pioneer James Cameron has joined its Board of Directors. The announcement was made by Stability AI CEO, Prem Akkaraju.



James Cameron has been a driving force in merging cutting-edge technology with visionary storytelling. As a director, writer, and producer, he has pushed cinematic boundaries and brought to life some of the most iconic and technologically advanced films

Quelle: <https://stability.ai/news-updates/james-cameron-joins-stability-ai-board-of-directors>

SPRACHMODELLE & AI AGENTS

GPT schreibt schöne Texte ...



FOUNDATION!

FÜR UNS RELEVANTE "FOUNDATION" MODELLE



ChatGF



Claude



Gemini



deepseek

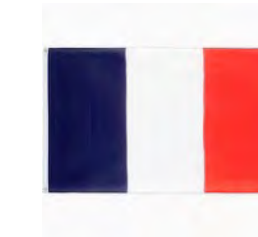

Mistral AI



Copilot

Microsoft,
Nvidia &
andere

Amazon & Google

Google

Chinesisches Startup,
von KP unterstützt

Von EU gehyped

AI AGENTS

WAS IST EIN AI AGENT?

**REGEL NR 1: EIN AI AGENT
IST KEIN CHATBOT!**





Ein klassischer Chatbot wie ChatGPT generiert **passiv** Texte

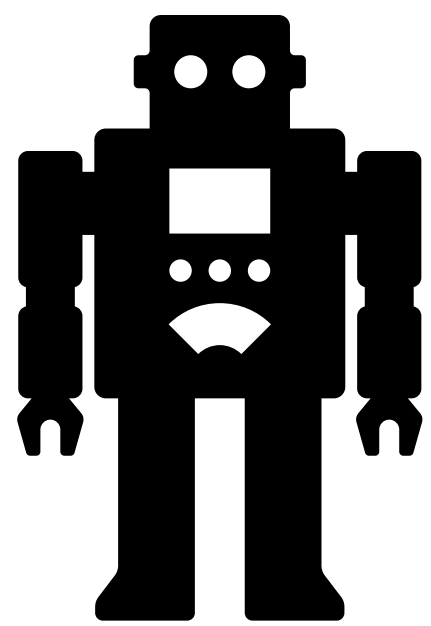

Ein Agent ist ein **autonomes Softwaresystem**, das nicht nur auf Anfragen antwortet, sondern **selbstständig handelt**, um ein vorgegebenes Ziel zu erreichen.

**MAN KANN DURCHAUS VON EINEM
DIGITALEN MITARBEITER SPRECHEN**

**Wie bekommst Du nur alle Aufgaben
unter einen Hut?**

Mein KI-Agent



Stellen Sie sich einen AI Agenten wie einen Menschen vor

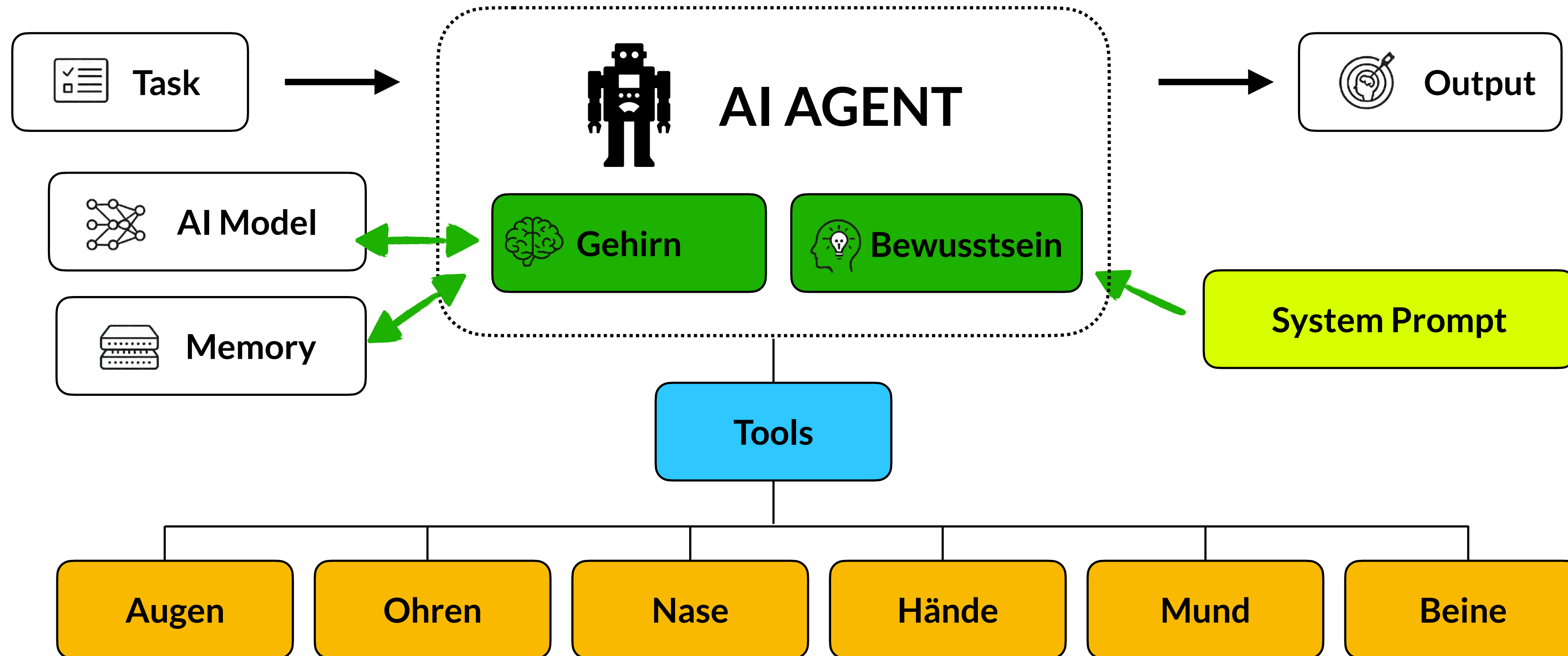

Ich mache den Job jetzt schon 30 Jahre ... aber so etwas ...

Exemplarisch: Was man für die Erstellung einer guten Website benötigt(e)

Anfang 2000er
Jahre bis 2024

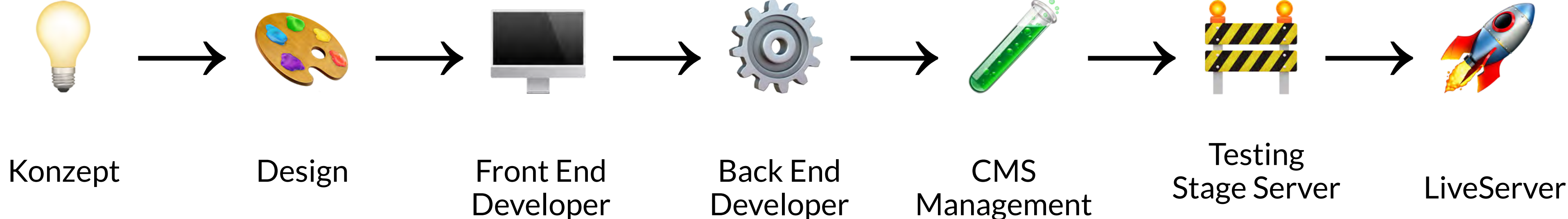

Heute

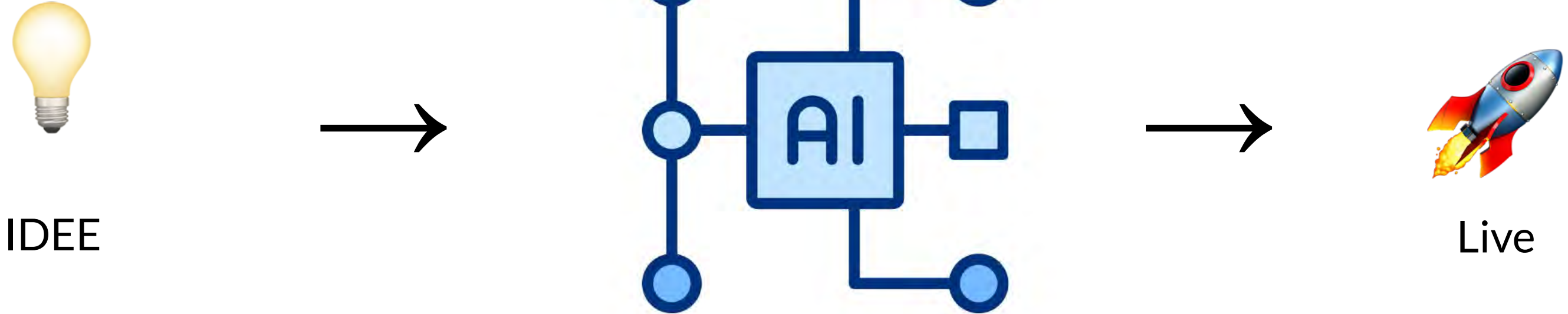

EIN BEISPIEL - NOCH PLAKATIVER ...
Am Beispiel des AI Agents “Lovable” aus Schweden



WIR BAUEN EIN MEDIEN-PORTAL FÜR AI NEWS AUS CHINA

Aufbau eines News Portals



Damals: 6-8 Monate
ca. € 150.000
10-30 Mitarbeiter



Heute: 2 Tage
ca. € 1.000
1 Idee & 1 AI Agent

Quelle: <https://chinaaisignal.com/>

MONTAG, 8. JUNI 2026 · DACH EDITION BETA

ChinaAISignal

Chinas KI-Industrie – kuratiert für europäische B2B-Entscheider



REGULIERUNG

Konfuzianismus versus Kapitalismus: Die philosophische Kluft in der globalen KI-Entwicklung

China verfolgt bei künstlicher Intelligenz einen kollektivistischen Ansatz, während die USA auf Marktmechanismen setzen. Eine Analyse der systemischen Unterschiede.

MOST POPULAR

1 Konfuzianismus versus Kapitalismus: Die philosophische Kluft in der globalen KI-Entwicklung 

2 Moonshot AI: Chinas rasant forcierte Neubewertung des KI-Marktes 

3 Chinas neue Multis: Zwischen KI-Ambitionen und den Märkten des Globalen Südens 

4 Chinas industrielle Transformation: Von der Werkbank zur globalen Tech-Hegemonie 

5 Präzisionsschlag gegen Pekings Rechenpower: Die Folgen der verschärften US-Exportkontrollen 

6 US-Senat verschärft Fokus auf KI-Chip-Exporte nach China 

May 23 at 6:42 PM
Rätsel button bitte unter Horoskop in der rechten Spalte

Rätsel-Button unter Horoskop
Details Preview

Rätsel-Button sitzt jetzt direkt unter dem Horoskop und verlinkt auf /raetsel.

May 23 at 6:44 PM
es sollen immer 3 fragen sein, 3x hintereinander - dann Ergebnis: welcher Typ bist du?

3-Fragen-Quiz mit Typ-Ergebnis
Details Preview

Apple Touch Icon ergänzen Web App Manifest hinzufügen

3 FRAGEN · TÄGLICH NEU
Rätsel des Tages
Welcher China-AI-Typ bist du?
8. JUNI 2026 FRAGE 1 / 3
Welches bekannte chinesische KI-Einhorn, das eng mit der Tsinghua-Universität verbunden ist, entwickelt die Modellreihe 'GLM' (General Language Model)?
A Moonshot AI (Kimi)
B Zhipu AI (ChatGLM)
C 01.AI (Yi)
D Baichuan AI

**SIE HABEN EINE LOSE IDEE?
EIN AGENT HILFT IHNEN BEI DER UMSETZUNG!**



**MEDIENPROFIS MIT VIEL ERFAHRUNG SIND PLÖTZLICH IN DER LAGE,
GROSSPROJEKTE UMZUSETZEN**



JEDER STUDENT KANN JETZT EIN MEDIENHAUS GRÜNDEN!
(VEREINFACHTE DARSTELLUNG ;)

KI-AUDIO



DER “CHATGPT MOMENT” FÜR DIE MUSIKINDUSTRIE

Suno

Custom Mode v3.5

Lyrics

[Verse]
Mountains high and rivers flow
Vienna lights they warmly glow
Alps so grand and skies so blue
Austria I love you true

[Verse 2]
Waltz through streets and dance the night
Music fills the air so right
Every step feels like anew
Austria I love you true

Generate Lyrics 730/3000

Instrumental

Style of Music

Enter style of music

jazz electronic anthemic
electric guitar ambient 0/120

Title

Austria I Love You

modern classical romantic classical

Holy Rhymes v3
melodic hip hop piano-driven

Holy Rhymes v3
melodic hip hop piano-driven

Austria v3
acoustic guitar

Austria v3
acoustic guitar

Austria v3
acoustic guitar, r&b

Austria v3
acoustic guitar, r&b

Austria v3
r&b

Austria v3 Credits Refunded
r&b

Select a song to preview.

0:00 0:00

Suno als Marktführer: Intuitive Oberfläche

TIMBRE TRANSFER

Die faszinierende Funktion des „Timbre Transfer“ in der Suno-App, die für iOS und Android verfügbar ist.

Summen Sie eine Melodie, Klopfen Sie einen Beat – und daraus wird ein Musikstück!

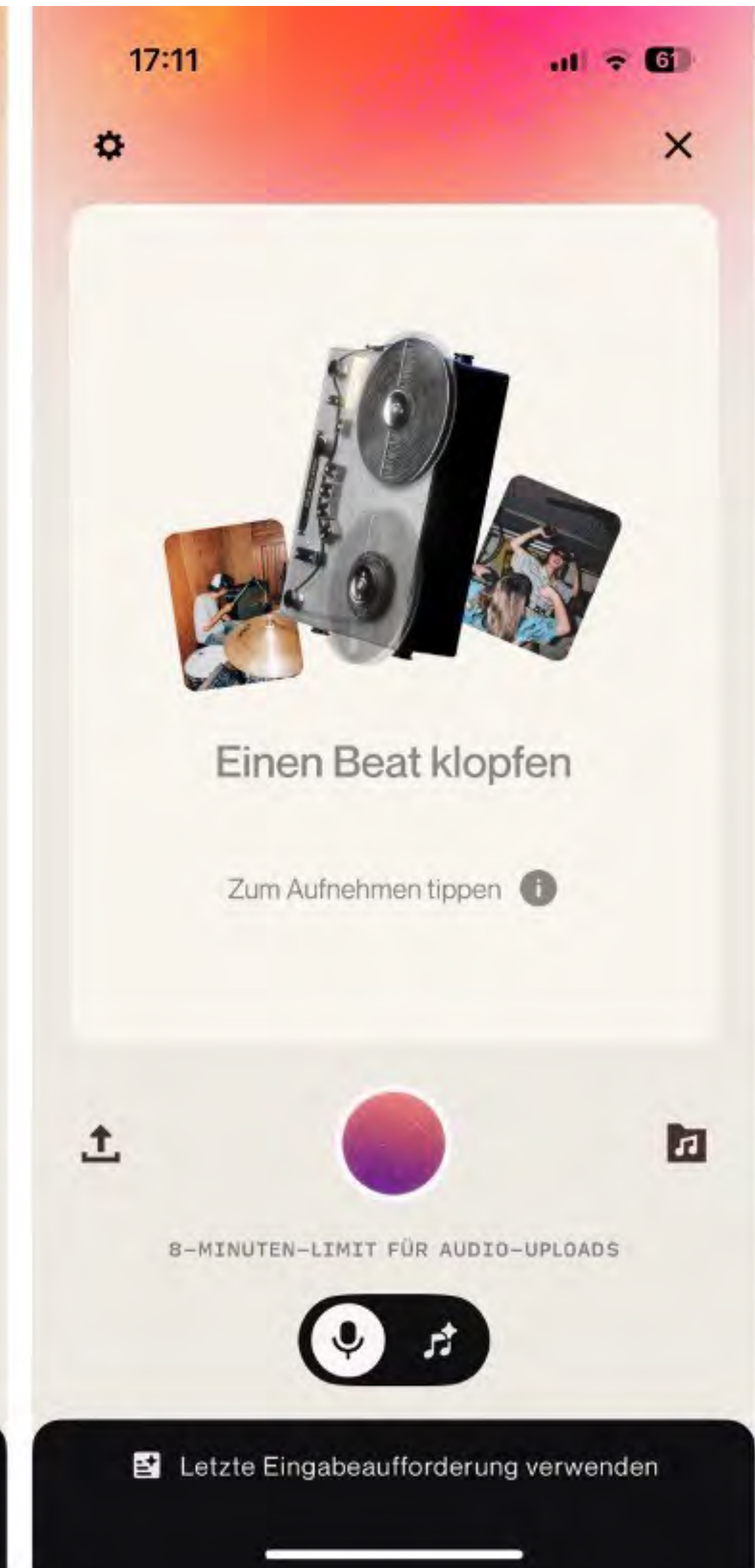
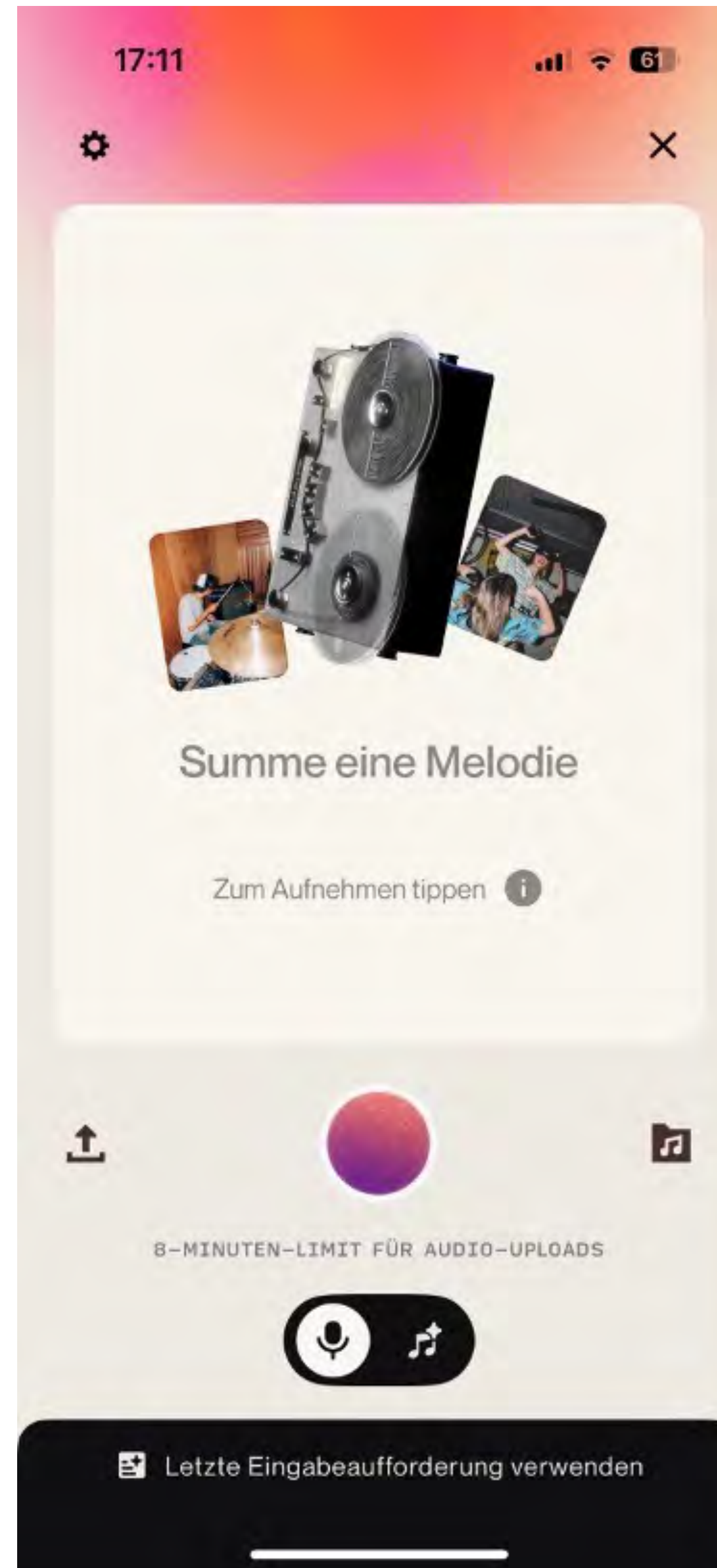

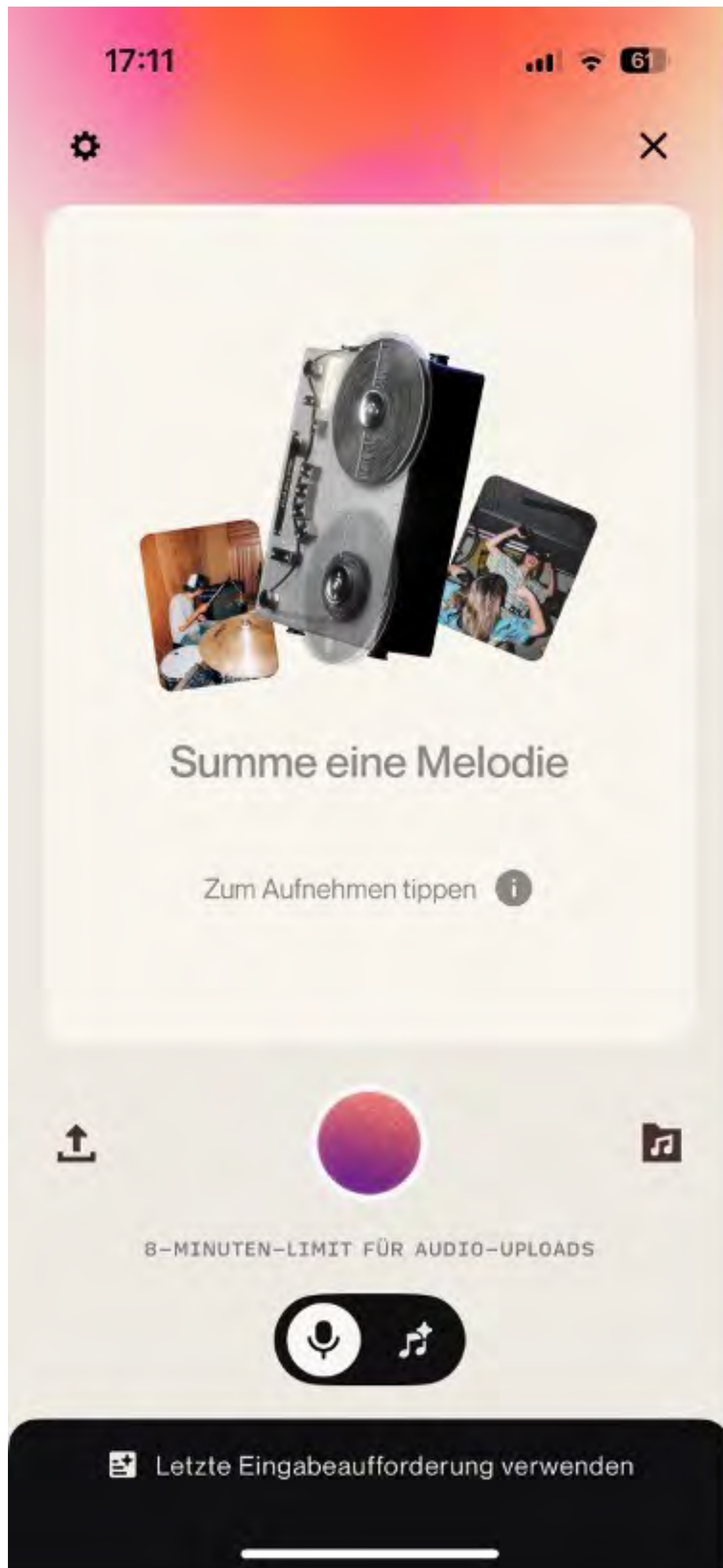

Michi summt: “*nananana,*
nananana, ...”

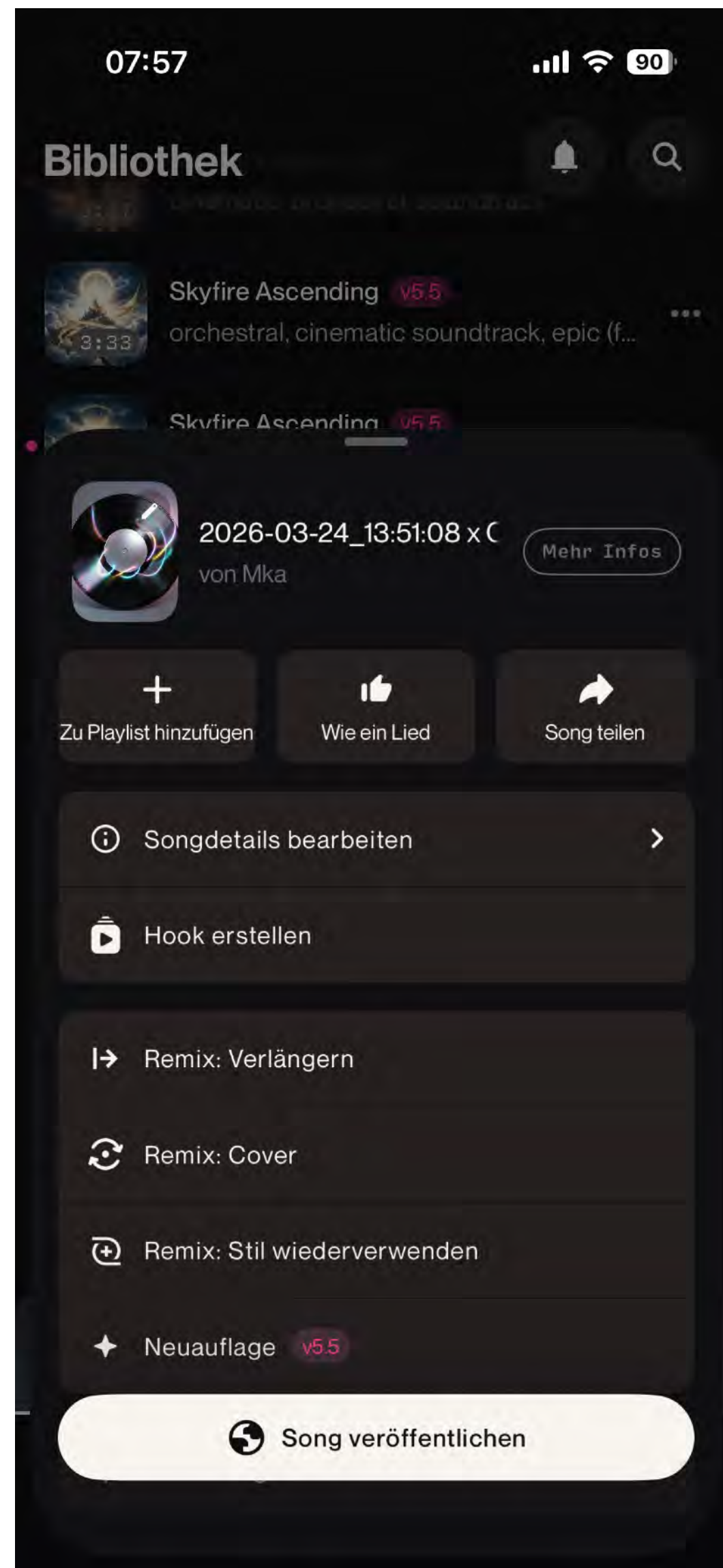

In der Suno App kann ich bestimmen, welchen “Stil” das Summen annehmen soll. Ich entscheide mich für: “Pop, Scat, Male Vocals”.

Scat-Gesang ist eine improvisierte Jazz-Gesangstechnik, bei der sinnlose Silben (wie „nana-nana-nana“) statt Text verwendet werden, um die Stimme wie ein Instrument klingen zu lassen

AUCH IN DER ROBOTIK GIBT ES RIESIGE FORTSCHRITTE

Dex3-1 force control dexterous hand

3-finger force control dexterous hand

(Optional installation of tactile sensor arrays)



Body Size Value

Weight about 35kg

Height about 130cm



Total degrees of freedom

≤ 43 pieces



Roboter werden leistbar. AB \$ 16.000,-

Maximum Joint Torque

120N.m



Battery Life

About 2h



360°Detection perception

3D LIDAR+ Depth Camera



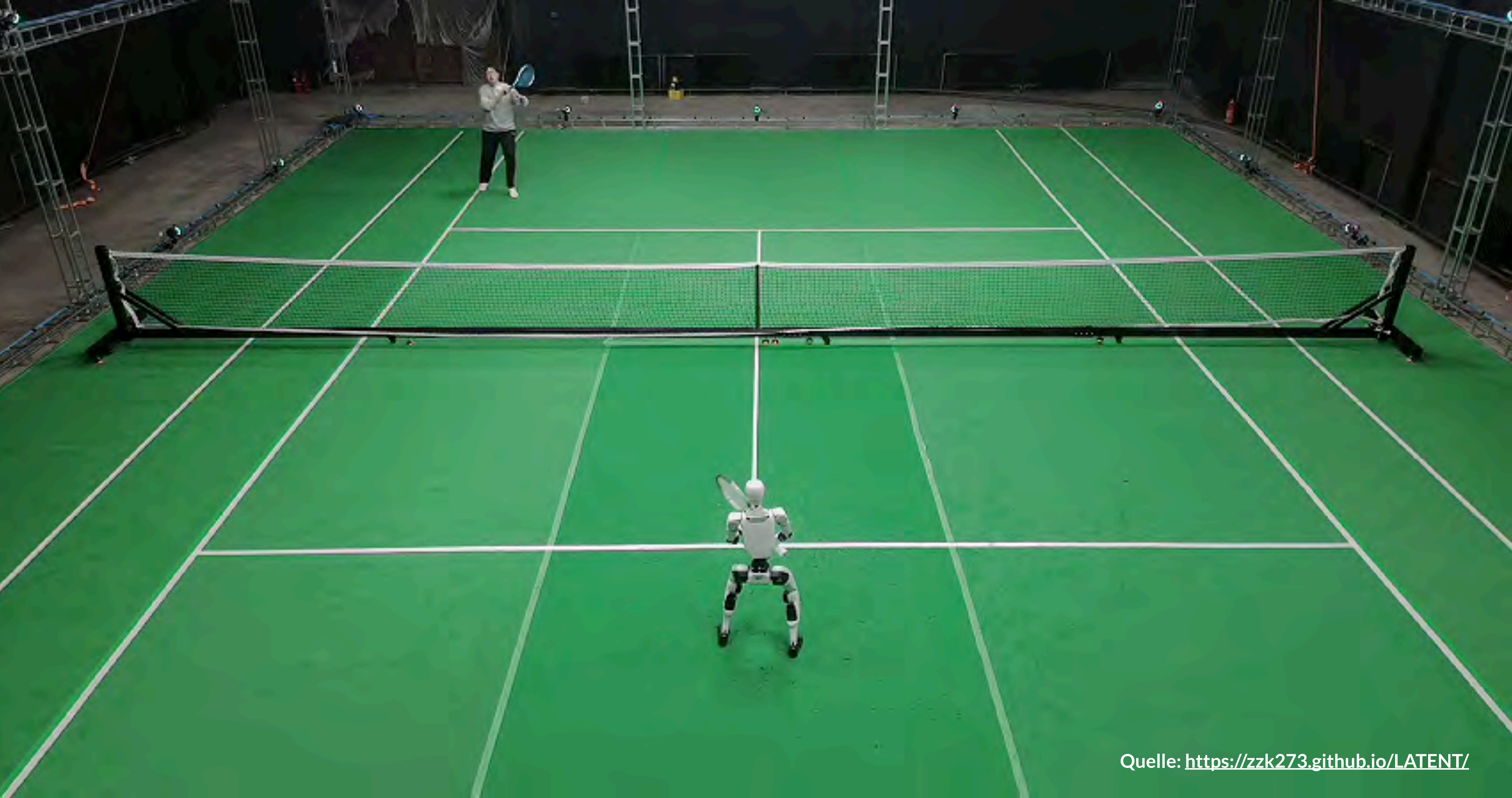

Quelle: <https://zzk273.github.io/LATENT/>



HALLELUIA!

Viele offene Fragen:

ENERGIEVERBRAUCH

JOBVERLUST

ETHIK

URHEBERRECHT



MISSBRAUCH

HAFTUNGSFRAGEN ...

HALLUZINATIONEN

Quelle: https://youtu.be/PNPTIFDy1qA?si=jg_F9yqtQkoloML8

5 VORHERSAGEN FÜR 2030 & DANACH

- ① **SpaceX** begräbt mit Starlink langfristig klassische Telekommunikation – Mobilfunk und Internet laufen künftig satellitenbasiert, ohne lokale Anbieter.
- ② **Personal Assistant** wird real: Größere Context Windows und schnellere KI-Systeme machen wirklich nützliche, hyperpersonalisierte Assistenten möglich – auch in Medien & PR.
- ③ **Medienlandschaft**: Erste vollständig KI-generierte Serien, Filme und Podcasts kommen (Netflix baut bereits ein KI-Studio).
- ④ **Zero-Click** durch ChatGPT, Perplexity & Google AI Overview entzieht österreichischen Medien Traffic und massiv Werbeeinnahmen – neue Wertschöpfungsmodelle sind nötig.
- ⑤ **AGI** – wahrscheinlich von Google oder Anthropic – wird alle künftigen Entwicklungen neu definieren. Wer den Anschluss verliert, verliert wirtschaftlich und militärisch.

CONCLUSIO



**KI kann den menschlichen
Kontakt nicht ersetzen!**

Aber ...

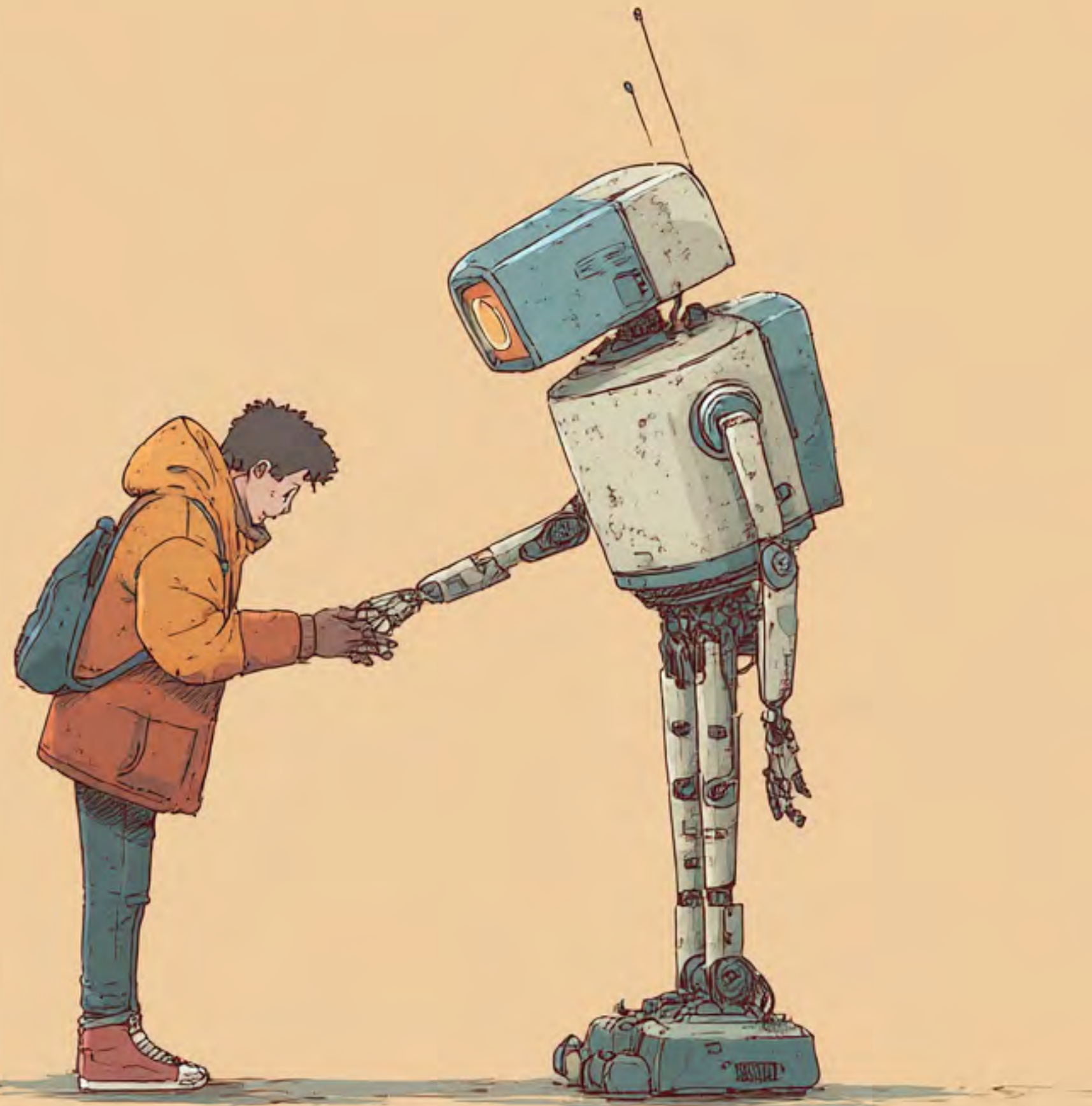

... KI kann uns unterstützen!

KI kann in das Volk hineinhören, Millionen Probleme und Sorgen gleichzeitig erfassen.

Und würde der Reichtum, der hier entsteht gerecht verteilt, würden wir in einer besseren Welt leben.



KI ist eine Schlüsseltechnologie!

Wenn wir Sie nicht aktiv nutzen & selbst vorantreiben, wird Österreich zum Freilicht-Museum.

A close-up photograph of a baby sitting in a playpen, laughing heartily with its mouth wide open. The baby is wearing a light blue long-sleeved shirt. The playpen is filled with various colorful toys, including a soccer ball, a green and black striped toy, and a red and black striped toy. The background is a plain, light-colored wall.

ALLES WIRD GUT!

4GIFS.com

Quelle: Giphy

3LIOT.ai

DANKE!

3LIOT.ai

Eine Marke der
Katzlberger Consulting GmbH

Tel: +43 664 8890 8860

Mail: michael@katzlberger.ai

Web: <https://www.katzlberger.ai>

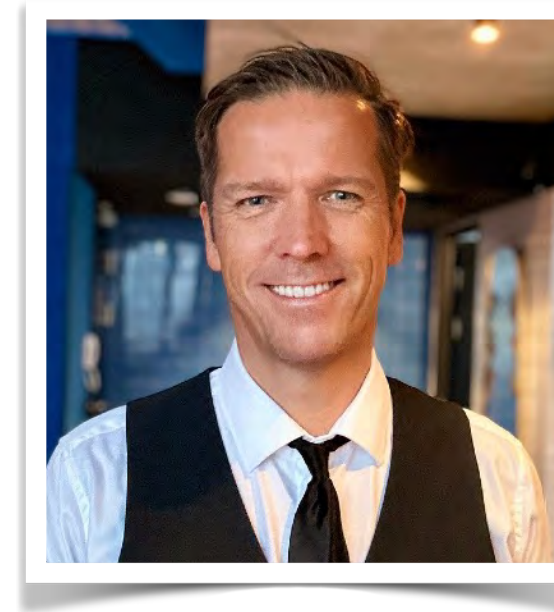

Euer Ansprechpartner:
Michael Katzlberger